

# EPELO

## Fiche technique

### Formation Epelo musiques caraïbéennes : 5 musiciens

Karniss : chant lead/percus  
Xavier : clavier/choeurs  
Jonhny : basse/choeurs ou (Alex : percussions et chant)  
Edwin : batterie/choeurs  
Alain : sax alto /choeurs

### Matériel nécessaire :

Plateau / scène 6m x 4m minimum  
Praticables /batterie 2m x 2m hauteur 40 cm mini.

**Backline** : neant

### Sonorisation :

diffusion façade adaptée au lieu du concert  
diffusion retour : 6 retours de type PS15 , MTD112, etc...  
1 console de mixage avec 5 circuits retours .

Le groupe se déplaçant sans technicien, nous faisons confiance à l'équipe technique proposée par l'organisateur du concert

## Implantation Epelo

Jardin

cour

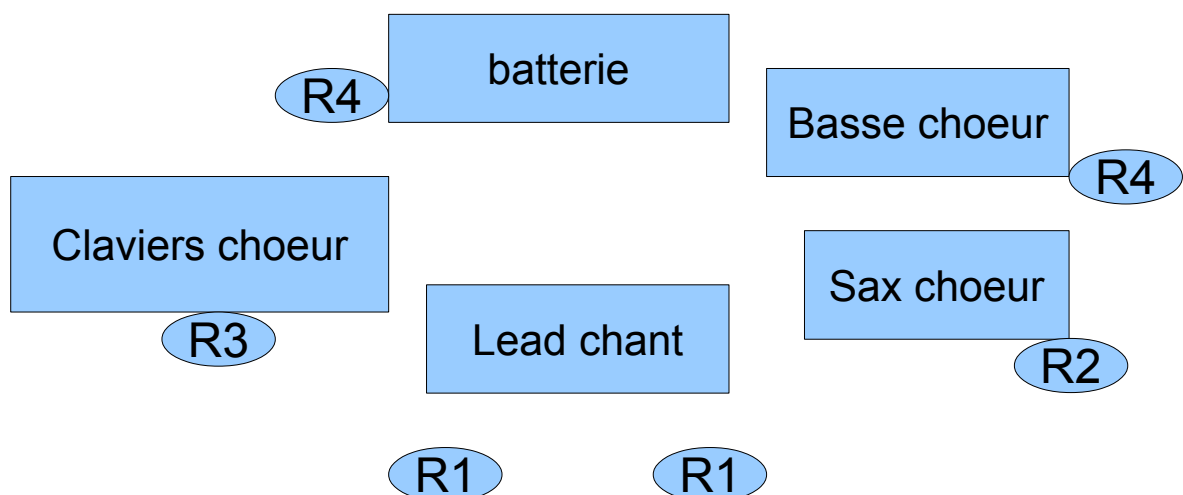

# PATCH Epelo

Voie	Source	Type de micro	Insert	Pied
1	Kick	Beta 52/	Comp.	
2	Snare Top	Sennheiser 604	Comp. Rev.	
3	Snare Bottom (facultatif )	SM 57		
4	Hi-Hat	Sennheiser 604		
5	Tom 1	idem	Comp . rev	
6	Tom 2	idem	idem	
7	Tom basse	idem	idem	
8	Over head Left	Shure PG81/ SM81		
9	Over head Right	Shure PG81/SM81		
10	Basse	DI ou 421		
11	Clavier 1	DI		
12	Clavier 2	DI		
13	Saxophone alto	Équipé HF Shre		
14	Bongo Left	Sennheiser 604 ou SM		
15	Bongo Right	idem		
16	Chant lead (Karniss )	Equipé Micro perso.		perche
17	Chant 2 Alain	Beta 58 ou SM		idem
18	Chant 3 Xavier	idem		idem
19	Chant 4 Edwin	idem		idem
20	Chant 5 Jonnhy	idem		idem
21				

Cette fiche technique est relativement optimale et est ajustable en fonction des situations plus modestes.

**Contact Groupe : Alain Angeli 06 03 10 11 77**

<mailto:alain.angeli@free.fr>

